

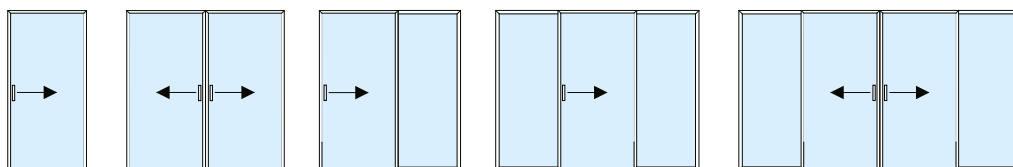

- oddělují prostor a slouží jako designový prvek v interiéru
- dveřní křídlo do výšky až 3000 mm a do šířky 1500 mm
- v případě atypických rozměrů nutné individuálního posouzení
- sklo bočních světlíků tloušťky 10/(12) mm; dveřní profil se sklem 6/8/10 mm dle varianty provedení
- sklo kalené v provedení čiré, kouřové, bronzové, satinované, gravírované a další typy na poptávku
- možná variabilita svislého i vodorovného členění pomocí oboustranně lepeného profilu
- madla a mušle dle typu provedení dveřního křídla; možná atypická a zakázková výroba
- profily a kování dostupné v provedení hliník nebo v odstínu dle RAL

VARIANTY ŘEŠENÍ



VARIANTA - A1

VARIANTA - A2

VARIANTA - B1

VARIANTA - C1

VARIANTA - C2

Kolejnice zapuštěná do stropní konstrukce

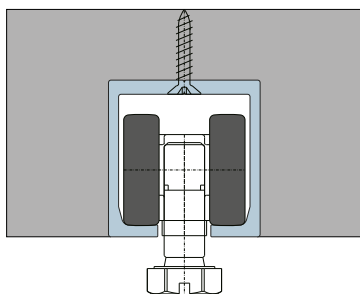

Kolejnice kotvená do stropní konstrukce nebo překladu

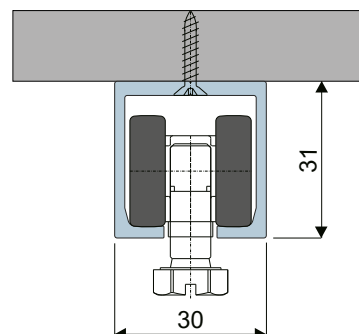

Varianty dveřního křídla

- AL profil 31x34 mm
- sklo 8/10 mm

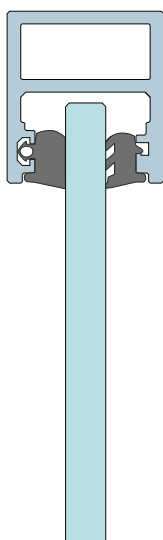

Varianty muší a madel

